

INTELLIGENT MESSEN!
MEASURE WITH INTELLIGENCE!

ecom®



Bedienungsanleitung

ecom® J2KN^{pro} TECH

Inhaltsverzeichnis	Seite
Wichtige Hinweise	4
1. Geräteaufbau	
1.1. Analyseeinheit	6
1.2. Bedienteil	7
2. Gasflussschema	8
3. 2-stufiger Peltierkühler	9
4. Beheiztes Probeentnahmesystem	10
5. Konverter (Option)	11
6. Spannungsversorgung	13
7. Funkverbindung Basiseinheit und Bedienteil	14
8. Datenspeicher	15
9. Inbetriebnahme	16
10. Anlagenbezug eingeben oder auswählen	18
11. Abgasmessung	
11.1. Abgasanalyse	21
11.2. Strömungsmessung (Option)	25
11.3. Zug/DP (Option)	26
11.4. Ruß...Ölderivat (Option)	27
11.5. Messung archivieren und drucken	29
11.6. Mittelwertmessung	30
11.6. Nach der Messung	32
12. Einstellungen	33
13. Kontrolle	39
14. Datenverarbeitung	
14.1. Kommunikation	40
14.2. Automatikmessung	41
14.3. Datenlogger	42
14.4. Datenaufzeichnung mit DASNT2	43
14.5. Datenverarbeitung mit DAS5	43
14.6. Datenspeicherung mit App	44
15. Diagnosen	
15.1. Störungsdiagnose	45
15.2. delta-T Messung	47
16. Wartungshinweise	48
17. Technische Daten	52
18. Fragen und Antworten	53

Herzlichen Glückwunsch!

Mit Ihrem Kauf haben Sie sich für ein hochwertiges Messgerät aus dem Hause ecom GmbH entschieden.

Machen Sie sich bitte vor dem Gebrauch mit dem Produkt vertraut und lesen Sie hierzu die nachfolgende Bedienungsanleitung und die Sicherheitshinweise aufmerksam. Benutzen Sie es stets nur wie beschrieben und für die angegebenen Einsatzbereiche, um seine Langlebigkeit sicherzustellen.

Wichtige Hinweise



Vor Inbetriebnahme Abgasschlauch anschließen und Analysegas in den Abgaskanal zurückführen!

Um eine Gefährdung von Personen ausschließen zu können, ist es notwendig, den Messgasausgang (TOXIC GAS) des Geräts über den Abgasschlauch mit dem Abgaskanal zu verbinden.

Bitte bestätigen Sie nach erfolgtem Anschluss die Sicherheitsabfrage am Gerät mit <OK>.

Sicherheitsabfrage:

Bitte vor Inbetriebnahme bestätigen (OK-Taste), dass der Messgasausgang (TOXIC GAS) über den Schlauch mit dem Abgaskanal verbunden wurde!

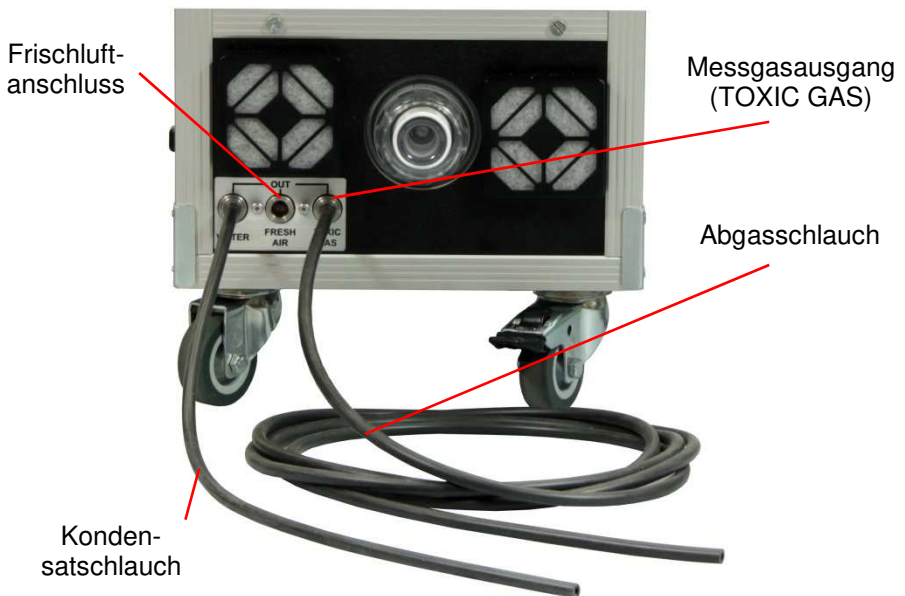



**Vor Inbetriebnahme Kondensatschlauch
anschießen und Kondensat ggf. in
einem Gefäß sammeln!**



**Um eine ausreichende Luftzirkulation zu gewähr-
leiste, ist ein Mindestabstand von 0,5 m zu Wän-
den oder Gegenständen einzuhalten!**



**Einstellungen an Feuerungsanlagen sollten nur von
Fachleuten, die mit dem Betrieb und der Einstellung
von Feuerungsanlagen vertraut sind,
vorgenommen werden!**

1. Geräteaufbau

1.1. Analyseeinheit

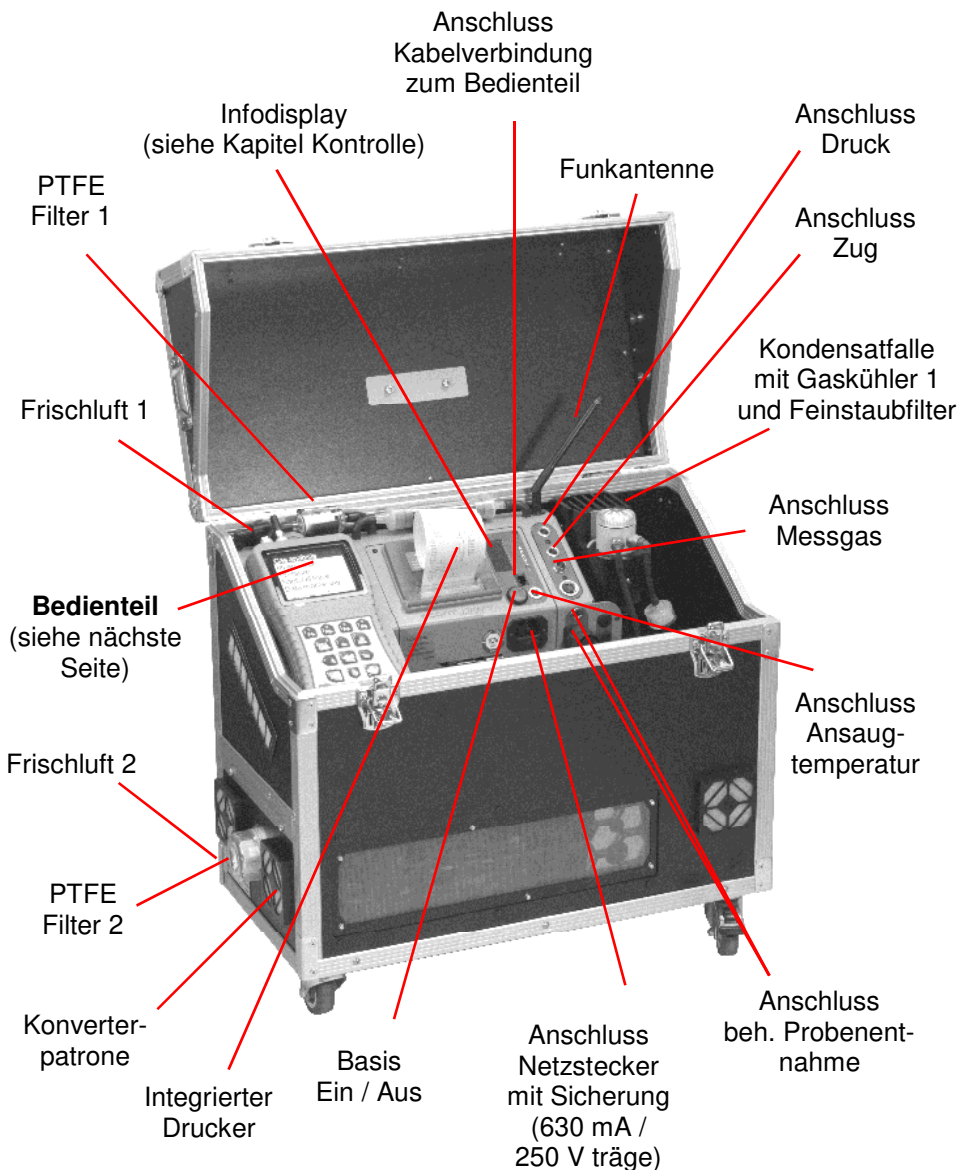

1.2. Bedienteil

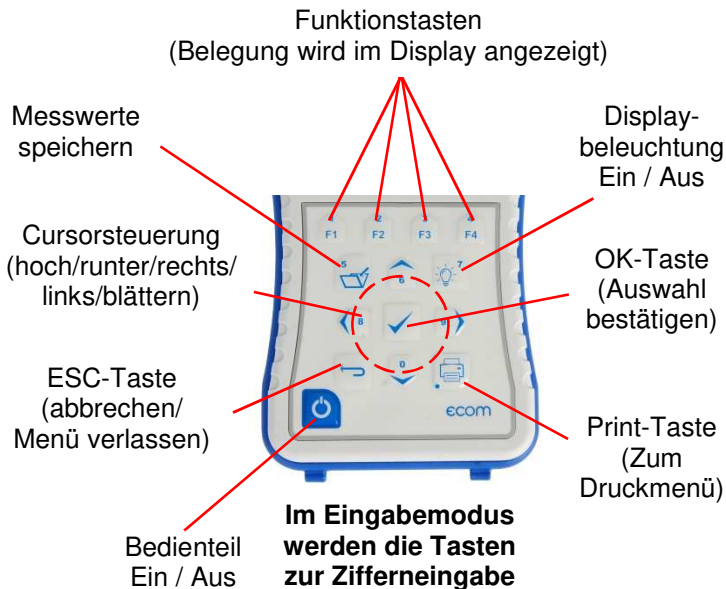

Im Eingabemodus werden die Tasten zur Zifferneingabe genutzt

2. Gasflussschema

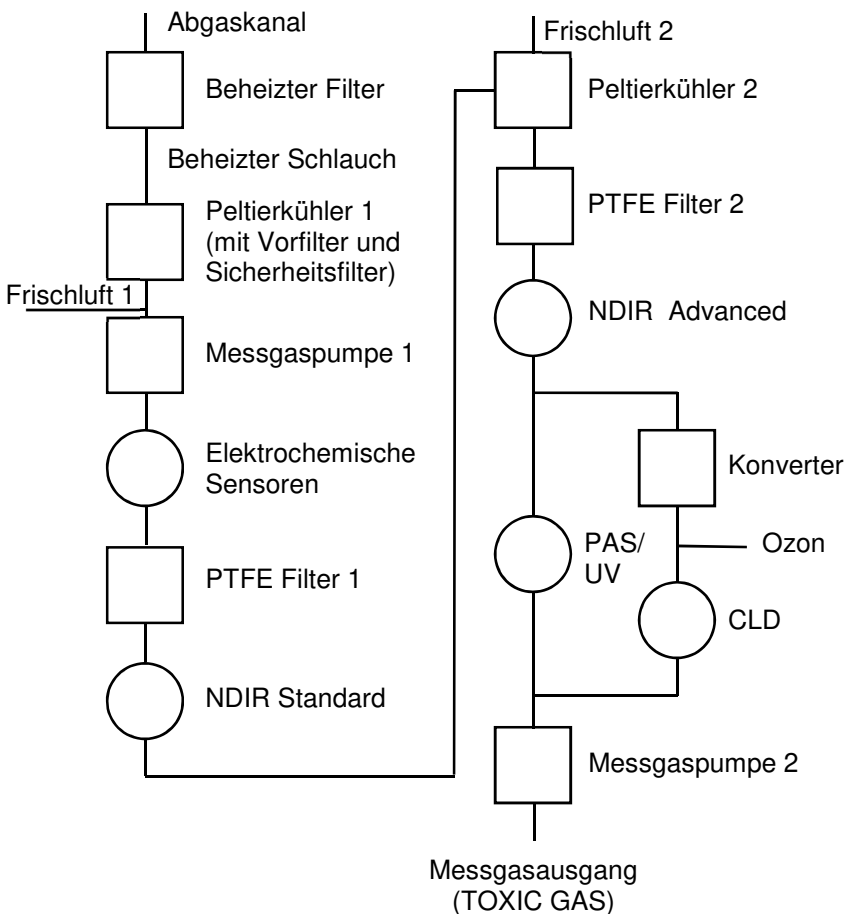

3. 2-stufiger Peltierkühler

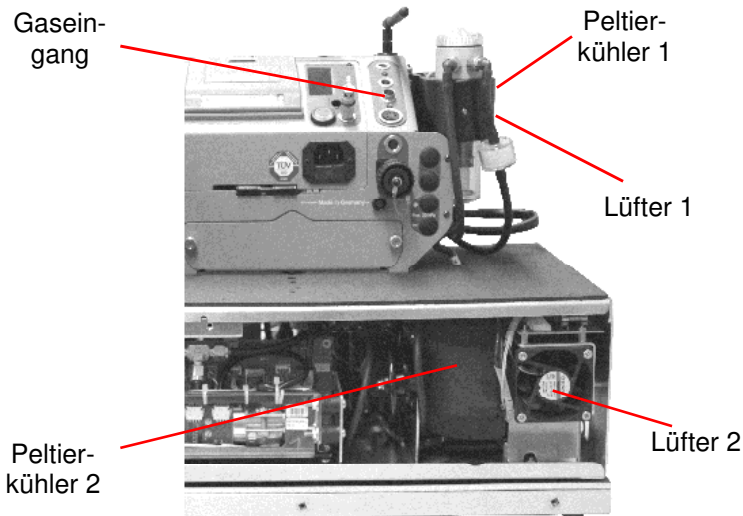

Im 2-stufigen Peltierkühler wird Abgas mit einer Temperatur oberhalb des Wasserdampftaupunktes über einen Metallkörper mit guten Wärmeleiteigenschaften geführt. Das Gas gibt seine Wärme an diesen Metallkörper ab. Ein von einem Gleichstrom durchflossenes Peltierelement (Halbleiter-Kühlelement) ist thermisch mit diesem sowie einem zweiten, mit Kühlrippen und Lüftungsschlitzen versehenen Metallkörper verbunden. Der Stromfluss durch das Peltierelement erzeugt einen Wärmeübergang von warm nach kalt, entzieht dem vom Gas durchströmten Metallkörper die Wärme und gibt sie an den äußeren Kühlkörper ab. Diese Wärme wird durch Zwangsbelüftung an die Umgebungsluft abtransportiert.

Das durch den Wärmeverlust des Gases entstehende Kondensat tropft in ein Auffanggefäß und wird von dort durch eine permanent arbeitende Schlauchpumpe abgepumpt. Die Saugwirkung der Gasförderpumpe verhindert eine ausreichende Verweilzeit des Gases mit dem Kondensat, so dass Auswaschreaktionen ($\text{NO}_2 + \text{H}_2\text{O} > \text{H}_2\text{NO}_3$) nicht stattfinden können. Das Gas besitzt am Ausgang des Kühlers eine Temperatur von ca. 4 °C mit einer relativen Sättigung von nahezu 100 % rel. Feuchte (entspricht einem Wasserdampfanteil $< 7 \text{ g/m}^3$).

4. Beheiztes Probeentnahmesystem



Beheiztes
Probeentnahmesystem

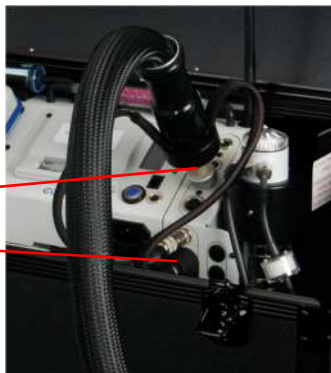

Direkter Anschluss an der
Frontseite des J2KNpro TECH



Bitte beachten:

- Beheizten Schlauch nicht knicken
- Beheizten Schlauch nach der Messung abkühlen lassen
- Beheizten Schlauch nicht in zu engem Radius zusammenlegen (Koffer ganz ausnutzen)
- Beheizten Schlauch nicht in Wasser legen
- PTFE Filter regelmäßig säubern oder wechseln

Durch Verwendung des beheizten Probeentnahmesystems ist die Messung wasserlöslicher Zielsubstanzen (NO_2 und SO_2) ohne Auswaschverluste möglich. Sondenkopf und Entnahmeschlauch werden auf $140\text{ }^\circ\text{C}$ beheizt. Ein im Sondenkopf integrierter PTFE Filter schützt das Gerät insbesondere bei Langzeitmessungen vor Verschmutzung. Die maximale Abgastemperatur bei Verwendung des beheizten Probeentnahmesystems beträgt $500\text{ }^\circ\text{C}$.

5. Konverter (Option)

Der NO₂ /NO-Konverter wandelt auf katalytischem Wege den NO₂-Anteil des Messgases in NO um. Hierzu wird das Messgas durch eine Konverterpatrone aus rostfreiem Stahl mit einer Katalysatorfüllung geleitet. Diese Konvertierung ermöglicht eine indirekte Stickstoffdioxidmessung (am Bedienteil des Gerätes kann mit Hilfe der Funktionstaste <F1> zwischen NO- und NO_x-Messung umgeschaltet werden).

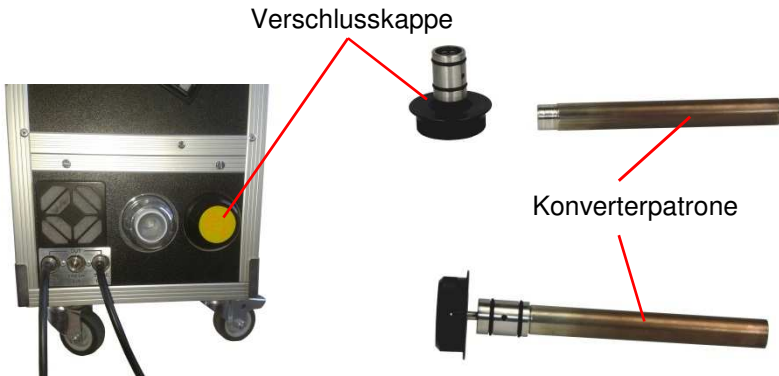

Konverterpatrone wechseln:



Die Konverterpatrone ist heiß! Das Berühren kann zu schwersten Verbrennungen führen! Tragen Sie geeignete Schutzhandschuhe und schützen Sie die Konverterpatrone vor Zugriff!

Wechseln Sie die Reaktorpatrone wenn der geforderte Umsatzgrad von NO₂ => NO unterschritten wird. Das Wechseln der Reaktorpatrone ist ohne Werkzeug in kürzester Zeit möglich. Wir empfehlen das Gerät vor dem Wechsel der Patrone abzuschalten und ca. 1h abkühlen zu lassen. Hierdurch wird die Gefahr einer Verbrennung verringert. Grundsätzlich besteht jedoch auch die Möglichkeit des Patronenwechsels bei beheiztem Gerät. Die Konverterpatrone hat hierbei jedoch eine Temperatur von ca. 200°C.

Vorgehen beim Wechsel der Koverterpatrone:



**Es dürfen nur original ecom Ersatzteile
und -Verbrauchsmaterialien
verwendet werden!**

- Zufluss des Messgases unterbrechen (NOx Messung deaktivieren).
- Vor dem Öffnen der Verschlusskappe ist sicherzustellen, dass sich keine giftigen oder gefährlichen Gase im Gasweg befinden (Gasweg zuvor mit Inertgas oder Luft spülen).
- Verschlusskappe an der Gerätefront nach links drehen bis das Ende des Gewindes erreicht ist.
- Verschlusskappe mit Konverterpatrone vorsichtig herausziehen.
- Konverterpatrone ggf. abkühlen lassen.
- Patrone vorsichtig aus dem Verschlusskappe herausziehen (Schutzhandschuhe tragen).
- Konverterpatrone vorsichtig in das Verschlussstück schieben.
- Konverterpatrone vorsichtig in die Reaktoröffnung schieben und Verschlusskappe bis zum Ende des Gewindes nach rechts drehen.

6. Spannungsversorgung



Verbrauchte Akkus können sowohl im Werk als auch an Rücknahmestellen von öffentlichen Entsorgern oder an Verkaufsstellen für Akkus abgegeben werden!

Die Basiseinheit des ecom-J2KN^{pro} TECH wird mit internem Netzteil geliefert. Der Anschluss des Netzsteckers ist zum Betrieb des Gerätes nötig.



Verwenden Sie niemals Batterien, um das Bedienteil des ecom-J2KN^{pro} TECH zu betreiben!

Das Bedienteil des ecom-J2KN^{pro} TECH wird von 3 Nickel-Metallhydrid Akkus (Typ AA) mit Spannung versorgt. Der Ladezustand des Akkus kann durch die Spannungsanzeige im Display (Menü "**Kontrolle**") kontrolliert werden. Die Akkuwarnung wird aktiviert, wenn der Wert „Akku“ kleiner 3,5 V ist. Ab 3,4 V ist ein Akkubetrieb nicht mehr möglich. Die Akkus werden über die Kontakte an der Unterseite bei Bedarf von der Basiseinheit geladen.

7. Funkverbindung Basiseinheit und Bedienteil

Mit dem abnehmbaren Bedienteil lässt sich die Basiseinheit drahtlos steuern. Das Bedienteil kann wie folgt aus der Basiseinheit entnommen werden:

1. Entriegelung betätigen
2. Bedienteil nach vorne kippen
3. Bedienteil aus Basiseinheit entnehmen

Der Informationsaustausch zwischen Bedienteil und Basiseinheit findet über Funk (868 MHz) statt. Die Funkverbindung hat eine Reichweite von ca. 70 m (freie Sicht). Die Qualität der Funkverbindung kann durch eine Balkenanzeige im Hauptmenü des Gerätes überprüft werden (langer Balken = gute Funkverbindung)

Bei Unterbrechung der Funkverbindung erscheint im Display eine Fehlermeldung. Bei anhaltenden Störungen der Funkverbindung kann ein Kabel (Zubehör) die Verbindung ersetzen (Verbindung zwischen Buchse DATA Bedienteil und Buchse DATA Basiseinheit).

Wird nach Ausschalten der Basiseinheit das Bedienteil nicht ausgeschaltet, reagiert das Gerät mit einer Fehlermeldung. Sie werden aufgefordert das Bedienteil in die dafür vorgesehene Halterung einzulegen (Schutz vor Vergessen des Bedienteils). Folgen Sie der Aufforderung und

Entriegelung

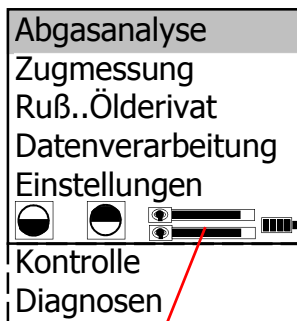

Balkenanzeigen Funk- und Übertragungsgüte

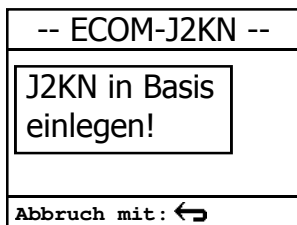
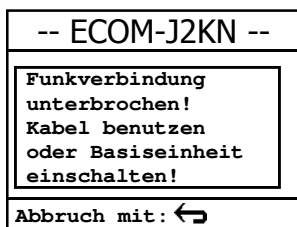

schließen Sie den Vorgang mit **<ESC>**
und Ausschalten des Bedienteils ab.

8. Datenspeicher

Auf der Multi-Media-Karte können Punktmessungen und Datenloggeraufzeichnungen gespeichert werden. Die Werte aus den Punktmessungen werden in eine Textdatei (J2KDV.txt) geschrieben. Die Werte aus den Datenloggeraufzeichnungen werden in eine csv-Datei (J2KDL-xx.csv / xx = fortlaufende Nummerierung der Aufzeichnungen) geschrieben. Beide Dateitypen haben dieselbe Struktur und können in Excel importiert bzw. geöffnet werden. Informationen zum Datenformat finden Sie im Kapitel „Technische Daten“. Die Dateien lassen sich mit Hilfe eines Kartenlesegerätes auf einen PC übertragen. Folgende Voraussetzungen müssen für den Einsatz von Multi-Media-Karten gegeben sein:

- ecom-J2KN^{pro} TECH
- Kartengröße min. 32 MB - max. 32 GB (UHC-Karten)
- Karte auf 16 bit FAT oder FAT32 formatiert
- SD-Karten von SanDisk empfohlen
- PC mit Kartenlesegerät

Speicherkarte einstecken

Stecken Sie bei Bedarf die Multi-Media-Karte wie abgebildet ein. Achten Sie darauf, dass die Karte nicht heraussteht und einrastet.



Karten niemals während der Datenaufzeichnung herausziehen - Datenverlust und Beschädigung des Datenträgers sind möglich!

9. Inbetriebnahme



**Vor Inbetriebnahme bitte
Transportsicherung entfernen!**

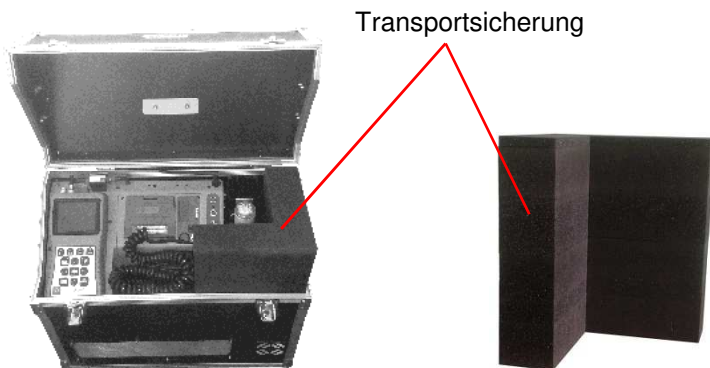

Nachdem das Bedienteil eingeschaltet wurde, erscheint auf dem Display das Hauptmenü. Es werden 8 Verzweigungen (nicht sichtbare Verzweigungen können durch scrollen mit den Pfeiltasten angezeigt werden) mit folgenden Funktionen angezeigt:

Kontrast
Display mit
F1 und F2
einstellbar

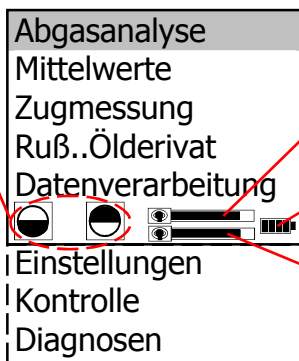

Funkgüte

Akkuladung

Übertragungsgüte
(gesendete/
empfangene
Frames)

- Abgasanalyse : Abgasmessung durchführen
- Mittelwerte : Messung mit Mittelwertbildung
- Zugmessung : Zug- oder Druckmessung durchführen
- Ruß...Ölderivat : Eingabe von Ergebnissen der Rußmessung
- Datenverarbeitung : Messungen zuordnen / Daten übertragen
- Einstellungen : Geräteeinstellungen ändern
- Kontrolle : Betriebszustand des Gerätes prüfen
- Diagnosen : Auslesen von Feuerungsautomaten
(Nur in Verbindung mit ecom-AK) /
delta-T Messung



Stellen Sie sicher, dass das Gerät in unbelasteter Luft eingeschaltet wird, da der Nullpunkt der Sensoren bei jedem Start mit Frischluft neu gesetzt wird!

Sollen Messungen durchgeführt werden, muss zunächst die Basiseinheit eingeschaltet werden (Schalter unterhalb des Infodisplays). Wählen Sie hiernach mit den Pfeiltasten das Untermenü **"Abgasmessung"** und bestätigen mit der Taste **<OK>**. Das Gerät beginnt mit einer Aufwärmphase (max. 30 min.). Nachdem die Sensoren auf Betriebstemperatur sind folgt eine 15-minütige Stabilisierungsphase gefolgt von einer 3-minütigen Kalibrierung mit Frischluft. Gleichzeitig erscheint die Abfrage, ob Sie die Datenbank nutzen wollen. Sollen die Messwerte einer Anlage zugeordnet werden, betätigen Sie die Taste **<F1>** und gehen Sie wie im folgenden Kapitel beschrieben vor (**<F4>** = nein: Messung wird ohne Zuordnung vorgenommen).

Brennstoffe nach BImSchV

- Heizöl (B)
- Erdgas (B)
- Stadtgas (B)
- Kokereigas (B)
- Flüssiggas (B)

Wählen Sie mit den Pfeiltasten den in Frage kommenden Brennstoff aus und bestätigen mit der Taste **<OK>**.

Möchten Sie Datenverarbeitung verwenden ?

Abbruch mit !

Brennstoffart		
Heizöl (B)		
CO2max	A1	B
15.4	0.50	0.007
Auswählen: <input type="button" value="↩"/>		

10. Anlagenbezug eingeben oder auswählen

Um eine bereits im Gerät gespeicherte Anlage aufzurufen oder neu anzulegen, stehen folgende Möglichkeiten zur Verfügung:

Neuanlage (wird bei der erstmaligen Nutzung einer Multi-Media-Karte automatisch gewählt): Soll eine Anlage im Gerät neu aufgenommen werden, kann zunächst die Zuweisung einer Ziffer erfolgen.

Wählen Sie „**Neuanlage**“ und bestätigen Sie mit **<OK>**. Geben Sie eine beliebige Nummer (max. 16 Ziffern) mit der Tastatur des Bedienteils ein:

Auswahl über:
Suchbegriff
Speicherplatz
Neuanlage
Abbruch mit:

Nummer eingeben
25.11.2017
Bitte benutzen Sie die Zifferntasten !

Beispieleingabe: "25.11.2017"

Tip: Es empfiehlt sich eine Eingabe mit Datumsbezug, um den Datensatz später durch die Suchfunktion wiederzufinden.

Nach Bestätigung mit der Taste **<OK>** besteht die Möglichkeit über eine Softwaretastatur einen Text (max. 6 Zeilen mit 20 Zeichen) einzugeben, der im Ausdruck erscheint und zur Datenverarbeitung genutzt werden kann. Gehen Sie wie folgt vor:

Text eingeben
25.11
A B C D E F G H I J K L M N O P Q R S T U V W X Y Z Ä Ö Ü . - () [] { }

- Textzeile 1 mit den Cursortasten **<hoch/runter>** wählen und mit **<OK>** bestätigen
- mit der Taste **<F3>** Tastatur auswählen (4 Tastaturen stehen zur Verfügung)
- mit den Cursortasten **<hoch/runter/rechts/links>** Zeichen auswählen (gewähltes Zeichen ist schwarz hinterlegt)
- mit der Taste **<OK>** Zeichen übernehmen (mit der Taste **<F2>** kann das letzte Zeichen gelöscht werden)
- Vorgang wiederholen, bis gewünschte Bezeichnung vollständig ist

-soll ein Zeichen korrigiert werden, muss wie folgt vorgegangen werden:

- mit der Taste <F4> die Zeichenauswahl unterbrechen
- mit den Cursortasten <rechts/links> zu korrigierendes Zeichen wählen
- mit der Taste <F4> die Zeichenauswahl aktivieren und Zeichen korrigieren

-mit Taste <F1> zur Zeilenauswahl zurückkehren und nächste Zeile zur Bearbeitung aufrufen

Die Eingabe wird mit <ESC> beendet und mit der <OK>-Taste wird der nächste freie Speicherplatz aktiviert so dass man mit <F1> zur Abgasmessung übergehen kann.

Speicherplatz: Sollen die bereits gespeicherten Anlagen im Gerät durchgesehen werden, kann die Auswahl über Speicherplatz erfolgen.

Wählen Sie „**Speicherplatz**“ und bestätigen Sie mit <OK>. Geben Sie eine beliebige Speicherplatznummer ein:

Beispieleingabe: "1" für Speicherplatz 1

Auswahl über:
Suchbegriff
Speicherplatz
Neuanlage
Abbruch mit: ←

Speicherplatz	
<table border="1"> <tr> <td>1</td> </tr> </table>	1
1	
Bitte benutzen Sie die Zifferntasten !	

Nach erfolgter Eingabe <OK> drücken, um den Speicherplatz aufzurufen. Mit den Cursortasten <hoch/runter> können die Speicherplätze durchgesehen werden. Mit der Taste <F1> wird der erste Speicherplatz herausgesucht. Mit der Taste <F2> wird der letzte Speicherplatz herausgesucht. Mit der Taste <F4> kann der Speicherinhalt des gewählten Speicherplatzes gelöscht werden. Mit <OK> wird der Speicherplatz aktiviert. Anschließend kann mit <F1> die Abgasmessung gestartet werden.

Suchbegriff: Ist die Anlagenkennung bekannt, kann mit Hilfe einer Suchmaschine eine bereits gespeicherte Anlage wiedergefunden werden. Wählen Sie "**Suchbegriff**" und bestätigen Sie mit <OK>. Geben Sie 4 zusammenhängende Zeichen der Anlagenkennung mit der Softwaretastatur ein:

Beispieleingabe: "25.11"
für Anlagenkennung 25.11.2017

Nach erfolgter Eingabe <F1> drücken, um die Suche zu starten. Alle Übereinstimmungen mit der Ziffernfolge werden herausgesucht. Die Auswahl kann mit Hilfe der Pfeiltasten durchgeblättert werden (mit <F1> zum Anfang, mit <F2> zum Ende der Auswahl). Ist der gewünschte Datensatz gefunden, wird er mit der <OK>-Taste aktiviert. Die vorangegangene Messung zu dieser Anlage kann mit „Ansehen“ / <OK> angesehen werden. Auf 5 Bildschirmseiten, die mit den Cursor-Tasten nacheinander aufgerufen werden können, sind alle gespeicherten Mess- und Berechnungsgrößen abrufbar.

Suchbegriff												
25.11												
A	B	C	D	E	F	G	H	I	J	K	L	M
N	O	P	Q	R	S	T	U	V	W	X	Y	Z
Ä	Ö	Ü	.	-	()	[]	{	}		
<input checked="" type="checkbox"/>	<input type="checkbox"/>	<input type="checkbox"/>	<input type="checkbox"/>	<input type="checkbox"/>	<input type="checkbox"/>	<input type="checkbox"/>	<input type="checkbox"/>	<input type="checkbox"/>	<input type="checkbox"/>	<input type="checkbox"/>	<input type="checkbox"/>	<input type="checkbox"/>

Speicherplatz 1	
25.11.2017 	
F1:Erster Satz F2:Letzter Satz F4:Löschen	
Ende mit : <input checked="" type="checkbox"/> !	

Messung vorhanden

Speicherplatz 1
25.11.2007
Datensatz 12:15:53 25.11.17 Weitere Seiten:<↑> Speicherplatz 1

O2	3.2 %
CO2	13.1 %
CO	0 ppm
Eta	92.5 %
Verluste	7.5 %
Lambda	1.18
T.Gas	184.4 °C
T.Luft	20.3 °C
Zug	-0.03 hPa
Abgasanalyse 12:15:53 25.11.17 Weitere Seiten:<↑> Speicherplatz 1	

O2	17.5 %
CO 0%	738 ppm
CO	123 ppm
Lambda	7.00
CO-Messung 12:15:53 25.11.17 Weitere Seiten:<↑> Speicherplatz 1	

Ringspaltmessung
O2 19.5 %
CO 3 ppm
Zug 0.01 hPa
Ringspaltmessung 12:15:53 25.11.17 Weitere Seiten:<↑> Speicherplatz 1

Ruß..Ölderivat
Kesseltemp. : 65°C
1.Rußmessung : 0.5
2.Rußmessung : 0.3
3.Rußmessung : 0.7
Ölderivat : NEIN
Mittelwert : 0.5

delta-T Messung
T1 70.4 °C
T2 56.3 °C
dT 14.1 °C
Delta-T Messung 12:15 25.11.17 Weitere Seiten:<↑> Speicherplatz 1

Mit <F1> kann die vorangegangene Messung verlassen werden und die Aufnahme der aktuellen Messwerte kann beginnen.

11. Abgasmessung

11.1. Abgasanalyse



Um einen möglichen Sensordrift auszugleichen, ist es wichtig das Gerät in regelmäßigen Abständen mit Frischluft zu kalibrieren!

Nach Ablauf von Aufwärmphase und Frischluftkalibrierung geht das Messgerät in den Messbetrieb über. Die Abgasmesswerte sind auf mehreren Displayseiten darstellbar (Wechseln der Displayseite durch Cursor-Taste).

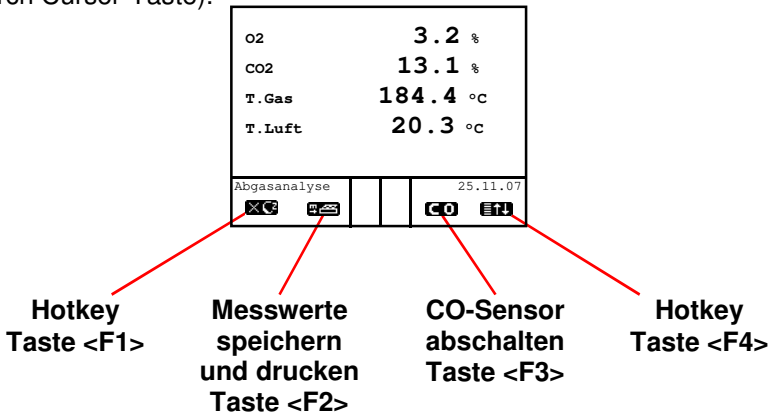

Mit <F1> kann aus der Messwertanzeige zu einem zuvor ausgewählten Menüpunkt oder eine Funktion (siehe Kapitel Einstellungen) geschaltet werden. Mögliche Einstellungen sind: Ruß...Ölderivat, Datenverarbeitung, Einstellungen, Kontrolle, Brennstoffart, Standby, Spülen, Eta (K), Speicher -> M, CLD NO <-> NOx, WLAN, Zug/dP. Weiterhin kann von jedem beliebigem Menüpunkt mit <F1> zur Messwertanzeige geschaltet werden.

Mit <F2> kann gleichzeitig mit der Zwischenspeicherung ein Ausdruck der Werte erfolgen.

Mit <F3> kann der CO-Sensor abgeschaltet werden, um den Sensor vor zu hohen Konzentrationen zu schützen (nur bei elektrochemischen CO-Sensor notwendig). Die automatische Abschaltung erfolgt bei ca. 2500 ppm (auch für CO IR).

Mit <F4> kann ebenfalls aus der Messwertanzeige zu einem zuvor ausgewählten Menüpunkt oder eine Funktion (siehe Kapitel

Einstellungen) geschaltet werden. Mögliche Einstellungen sind: Ruß...Ölderivat, Datenverarbeitung, Einstellungen, Kontrolle, Brennstoffart, Standby, Spülen, Eta (K), Speicher -> M, CLD NO <-> NOx, WLAN, Displaywerte, Zugmessung (zurück zur Messwertanzeige mit <F1>).

Wird als Belegung „**Displaywerte**“ gewählt, kann mit <F4> die Position der Mess- und Berechnungsgrößen (Abgasanalyse) auf den Displayseiten geändert werden. Zur Änderung der Reihenfolge bzw. Zusammenstellung gehen Sie bitte folgendermaßen vor:

- mit <F4> Funktion aktivieren
 - mit Cursortasten <hoch/runter> Zeile wählen
 - mit Cursortasten <rechts/links> gewünschte Größe wählen
 - Vorgang wiederholen, bis Änderung abgeschlossen ist
- mit <F4> Funktion deaktivieren

Geräte mit Magnetventil und Frischluftanschluss

Geräte die über Magnetventiltechnik und Frischluftanschluss verfügen können ohne dass die Abgassonde aus dem Abgaskanal entnommen wird mit Frischluft gespült oder kalibriert werden:

Betätigen Sie zur Frischluftspülung aus dem Messmenü die Taste <Enter>, wählen Sie den Menüpunkt „**Frischluftspülung**“ und betätigen Sie erneut die Taste <Enter>. Die Frischluftspülung kann mit <F3> im Messmenü beendet werden.

Betätigen Sie zur Frischluftkalibrierung aus dem Messmenü die Taste <Enter>, wählen Sie den Menüpunkt „**Neue Eichphase**“ und betätigen Sie erneut die Taste <Enter>. Nachdem die folgende Abfrage mit „**JA**“ (<F1>) beantwortet wurde, startet die 1-minütigen Kalibrierphase.

Kernstromsuche

Stecken Sie den Abgasschlauch am Gerät auf „Anschluss Gas“. Positionieren Sie die Abgassonde so im Abgaskanal, dass das Thermoelement vollständig von Abgas umströmt wird.

Führen Sie die Messung im Kernstrom des Abgaskanals durch (Sondenposition mit der höchsten Abgastemperatur).

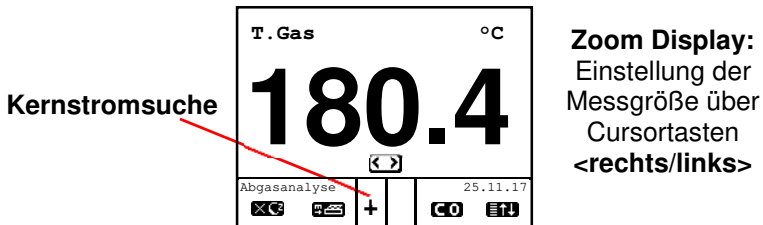

Eine Trendanzeige für T.Gas erleichtert die Kernstromsuche. Solange im Display ein Plus-Zeichen erscheint, steigt die gemessene Temperatur, d.h. die Sondenspitze bewegt sich in Richtung des Zentrums des Kernstromes. Erscheint ein Minus-Zeichen im Display, bewegen Sie die Sonde aus dem Kernstrom heraus und die Temperatur sinkt. Erfolgt für mindestens 3 Sekunden keine Änderung der Temperatur mehr, erlischt die Trendanzeige.

Die Werte für CO₂, Eta, Verluste, Lambda und den Taupunkt sind berechnete Größen. Diese können nur berechnet werden, wenn realistische Messwerte für die Basisgrößen, wie O₂ und die Temperaturen vorhanden sind. Es muss gewährleistet sein, dass:

$$\text{O}_2 < 20,5 \% \text{ und } \text{T.Gas} - \text{T.Luft} > + 5 \text{ } ^\circ\text{C}$$

sind. Der Taupunkt kann nur dann exakt berechnet werden, wenn im Menü "**Einstellungen**" für den Luftdruck der aktuelle barometrische Luftdruck eingegeben wurde. Wenn die Abgastemperatur den Taupunkt (zwischen 25 und 65 °C) unterschreitet, wird ETA mit Kondensationsgewinn berechnet. In der Messwertanzeige erscheint in diesem Fall ein (K) hinter ETA.

Korrekte Messwerte im Display erhalten Sie erst nach einer Verzögerung für die Zeit des Gastransportes und des Aufbaus einer stabilen elektrochemischen Reaktion an den Sensoren. Die Zeit liegt etwa zwischen 1 bis 1,5 Minuten. Warten Sie für Speicherungen, Protokollierungen und Beurteilungen ab, bis sich die Werte nicht mehr ändern. Treten immer noch Schwankungen bei den Gaswerten um mehr als 2 ppm auf, so kann die Ursache ein instabiles Zugverhalten im Abgaskanal sein.

Sind die Messwerte stabil und die Ergebnisse protokollierbar, so betätigen Sie die Taste **<speichern>**, um die Werte in den Zwischenspeicher zu übertragen (Bitte beachten: Die Werte der Abgasmessung werden durch die BImSchV-Mittelwertmessung überschrieben). Sie werden dort für einen späteren Protokollausdruck und ggf. für eine endgültige Datensatzspeicherung abgelegt.

O2	3.2	%
CO2	13.1	%
T.Gas	184.4	°C
T.Luft	20.3	°C
Abgasanalyse gespeichert!		25.11.17
		CO
		ETU

Messung ist zwischengespeichert

Soll gleichzeitig mit der Zwischenspeicherung ein Ausdruck der Werte erfolgen, betätigen Sie die Taste **<F2>** (der komplette Inhalt des Zwischenspeichers wird gedruckt).

11.2. Strömungsmessung (Option)

Diese Messung kann mit einem Staurohr durchgeführt werden. Hierzu muss zunächst der Pitot-Faktor des Staurohrs eingegeben werden („Einstellungen“ / „Interne“ / „Pitot-Faktor“). Nach Anschluss des Staurohrs ans Gerät, kann der Nullpunkt des Sensors mit **<F4>** neu gesetzt werden. Nach Betätigen von **<F1>** kann der Querschnitt des Strömungskanals zur Berechnung des Volumenstroms eingegeben werden. Nachdem das Staurohr im Strömungskanal positioniert wurde, erfolgt die Anzeige der Geschwindigkeit (m/s), des Volumenstroms (Nm³/h) und des Differenzdrucks (Pa). Ist die Werteanzeige stabil, betätigen Sie die Taste **<speichern>** und das Ergebnis wird im Zwischenspeicher abgelegt. Soll gleichzeitig mit der Zwischenspeicherung ein Ausdruck der Werte erfolgen, betätigen Sie die Taste **<F2>** (der komplette Inhalt des Zwischenspeichers wird gedruckt).



Anschlüsse
Staurohr

V. Strömung	
V. Gas	0.4 m/sek
M. Gas	44 Nm ³ /h
DP	0.1 Pa
V.Strömung gespeichert!	25.11.17 C0 AP0

Messung ist zwi-
schenspeichert

11.3. Zug/dP (Option)



Für diese Option wird eine Abgassonde Typ SB benötigt!

Bereits in der Abgasanalyse können Sie eine Trendanzeige für die Druckverhältnisse im Abgaskanal angezeigt bekommen. Der Wert für den Druck wird mit der Taste **<speichern>** nicht mit abgespeichert, da der Differenzdrucksensor aufgrund seiner Empfindlichkeit leicht zur Drift neigt. Es ist für eine exakte Messung daher ratsam, diesen Sensor unmittelbar vor der Protokollierung des Messwertes neu zu kalibrieren. Sie leiten die Zugmessung durch Auswahl des Untermenüs **"Zug/dP"** ein.

Im Display erscheint der aktuelle Wert sowie der Hinweis, den Nullpunkt des Sensors neu zu setzen. Trennen Sie dazu kurz den Zugschlauch am Gerät und drücken Sie die Taste **<F4>**. Der Sensor ist damit neu kalibriert.

Stecken Sie nun den Zugschlauch wieder auf. Im Display erhalten Sie den exakten Messwert, den Sie nun mit der Taste **<speichern>** ebenfalls abspeichern und zu den bereits vorhandenen Ergebnissen in den Zwischenspeicher hinzufügen. Der gespeicherte Wert wird im Display angezeigt. Mit der Taste **<ESC>** verlassen Sie die Zugmessung.

Zug/dP
-0.12 hPa
Gespeicherter Wert: ---.--- hPa
Nullpunkt neu ↴

Zug/dP
-0.12 hPa
Gespeicherter Wert: -0.12 hPa
Nullpunkt neu ↴

Messung ist zwischengespeichert

11.4. Ruß...Ölderivat (Option)



Für diese Option wird eine Abgassonde Typ SB benötigt!

Im Untermenü "**Ruß...Ölderivat**" können die Messergebnisse für Kesseltemperatur, Rußzahl und Ölderivat eingegeben werden. Wählen Sie die Zeile „**Kesseltemp.**“ im Display an und aktivieren Sie die Eingabe mit **<OK>**. Der Eintrag für Kesseltemperatur kann mit Hilfe der Zifferntasten erfolgen. Nach Betätigen der Taste **<OK>** wird die Eingabe in den Datensatz der Messung übernommen.

Ruß..Ölderivat	
Kesseltemp. :	66°C
1. Rußmessung :	-.-
2. Rußmessung :	-.-
3. Rußmessung :	-.-
Ölderivat :	----
Mittelwert :	-.-

Es wird empfohlen, die Rußmessung beheizt durchzuführen, damit das Filterpapier durch das sich bildende Kondensat nicht feucht wird. Dabei wird die Haltevorrichtung des Filterpapiers an der Sonde auf ca. 70 °C aufgeheizt. Schalten Sie die Sondenheizung der Probenentnahmesonde ein. Wählen Sie dazu „**Einstellungen / Interne / Sondenheizung / <F1>**“.

Legen Sie nun ein Rußfilter-Blättchen in die Haltevorrichtung der Sonde ein. Wählen Sie die Zeile „**1. Rußmessung**“. Starten Sie die Rußmessung mit der Taste **<OK>**. Im Display wird das noch anzusaugende Volumen angezeigt und die Pumpe beginnt mit der Probenentnahme. Werden die Rußmessungen mit einer Handpumpe durchgeführt, kann der Ansaugvorgang mit **<F4>** unterbrochen werden (Eingabe Ergebnis kann sofort erfolgen).

Nachdem 1,63 Liter angesaugt wurden, werden Sie zur Eingabe des Grauwertes aufgefordert. Nehmen Sie das Filterpapier aus der Halterung und vergleichen Sie den Grauwert mit der Skala. Geben Sie das Ergebnis mit Hilfe der Zifferntasten ein und betätigen Sie die Taste **<OK>**. Wiederholen Sie den Vorgang, bis alle drei Rußmessungen erfolgt sind. Der Mittelwert wird berechnet und das Ergebnis automatisch gespeichert.

Das Ergebnis der Ölderivat- Prüfung wird folgendermaßen dokumentiert:

- Cursor auf Zeile "**Ölderivat**" stellen
- mit Taste **<OK>** Ergebnis einstellen
 ("**Nein**", "**Ja**" oder "- - -")

Ruß..Ölderivat	
Kesseltemp. :	66°C
1. Rußmessung :	1.0
2. Rußmessung :	0.5
3. Rußmessung :	1.5
Ölderivat :	NEIN
Mittelwert :	1.0

Sind alle nötigen Eingaben erfolgt kann über die Taste **<ESC>** das Menü wieder verlassen werden. Die Messung ist nun



**Lassen Sie die Abgassonde abkühlen,
 bevor Sie sie verstauen!**

11.5. Messung archivieren und drucken



Nach erfolgter Abgasmessung müssen die gespeicherten Messwerte (Zwischenspeicher des Messgerätes) auf die Multi-Media-Karte geschrieben werden, da sie sonst nach Abschalten des Gerätes verloren gehen würden!

Durch die Taste **<Print>** (Druckersymbol) wechselt man ins Druckmenü. Hier können die ermittelten Daten nochmals überprüft werden („**Speicher ansehen**“, **<OK>** und mit den Cursortasten blättern).

Mit der Softwaretastatur können die 6 Zeilen der Anlagenkennung geändert oder eingegeben werden. („**Text eingeben**“, **<OK>**, Text schreiben - siehe Kapitel 7).

Sind alle Daten korrekt, werden sie durch „**Speicher -> M**“ und **<OK>** in den internen Speicher oder auf die Multi-Media-Karte übernommen. Nach erfolgreicher Speicherung erscheint ein "**Diskettensymbol**" rechts unten im Display. Der Bemerkungstext wird nur bei Speicherung auf Multi-Media-Karte mit in den Datensatz übernommen.

Es kann ein Ausdruck der Daten erfolgen („**Ausdruck starten**“ und **<OK>**).

Mit **<ESC>** gelangt man zurück zur Abgasanalyse.

--ECOM-J2KN--
Ausdruck starten
Speicher Ansehen
Speicher -> M
Text eingeben
Abbruch mit: ⬅

--ECOM-J2KN--
Ausdruck starten
Speicher Ansehen
Speicher -> M
Text eingeben
Abbruch mit: ⬅

--ECOM-J2KN--
Ausdruck starten
Speicher Ansehen
Speicher -> M
Text eingeben 
Abbruch mit: ⬅

Speichersymbol

--ECOM-J2KN--
Ausdruck starten
Speicher Ansehen
Speicher -> M
Text eingeben
Abbruch mit: ⬅

11.6. Mittelwertmessung

Mit der Mittelwertmessung können über einen einstellbaren Zeitraum Messungen durchgeführt und deren Mittelwerte gebildet werden. Sollen die einzelnen Messwerte oder das gemittelte Ergebnis gespeichert werden, muss wie in Kapitel 7. beschrieben ein Speicherplatz ausgesucht werden. Wird die Funktion „**Speichern**“ aktiviert (Ist eingeschaltet) werden ausgehend vom gewählten Speicherplatz alle Messungen, die zur Mittelwertbildung dienen, fortlaufend auf die nächsten Speicherplätze geschrieben. Ist die Funktion „**Speichern**“ nicht aktiviert (Ist ausgeschaltet) kann das Ergebnis der Mittelwertmessung über <Print> / „**Speichern** -> **M**“ auf der MMC-Karte gespeichert.

Nach durchlaufener Frischluftkalibrierung kann der Menüpunkt „**Mittelwerte**“ gewählt werden. Bevor die Mittelwertmessung gestartet werden kann, sollten die Einstellungen von „**Messzeit**“, „**Abtastung**“, „**Drucker**“ und „**Speichern**“ kontrolliert oder ggf. geändert werden. Es bedeuten:

- Messzeit** = Zeitraum über den die Mittelwerte gebildet werden
- Abtastung** = Abstand der Messungen die zur Mittelwertberechnung dienen
- Drucker** = Protokollierung von Messungen die zur Mittelwertberechnung dienen
- Speichern** = Alle Messungen die zur Mittelwertberechnung dienen werden gespeichert

Abgasanalyse
Mittelwerte
Zugmessung
Ruß..Ölderivat
Datenverarbeitung
Einstellungen
Kontrolle
Diagnosen

Mittelwerte
Messung starten
Messzeit
Abtastung
Drucker
Speichern
Abbruch mit: ←

„**Messzeit**“ und „**Abtastung**“ lassen sich wie folgt einstellen:

- Menüpunkt wählen und mit <OK> bestätigen
- mit den Zifferntasten gewünschte Zeit eingeben:
 - 0.01 = 1sek = Minimalwert
 - 59.59 = 59 min : 59 sek = Maximalwert
- mit <OK> bestätigen

Die Einstellungen für „**Drucker**“ lassen sich wie folgt ändern:

- Menüpunkt wählen und mit **<OK>** bestätigen
- mit den Cursortasten gewünschte Einstellung wählen
- mit **<OK>** bestätigen

Die Einstellung für „**Speichern**“ lässt sich wie folgt ändern:

- Menüpunkt wählen und mit **<OK>** bestätigen
- mit **<F1>** Speicherfunktion aktivieren oder
- mit **<F4>** Speicherfunktion deaktivieren

Mit „**Messung starten**“ / **<OK>** beginnt die Ermittlung der Messwerte. Im Display werden die aktuellen Mittelwerte (werden mit neuen Messwerten aktualisiert) dargestellt (Wechsel zu den aktuellen Werten durch Cursortasten **<hoch/runter>**). Mit den Cursortasten **<rechts/links>** kann durch die Messwerte gescrollt werden. Mit **<F2>** kann die Messung unterbrochen (Pause) und mit **<F4>** abgebrochen werden.

O2	3.2 %
CO2	13.1 %
CO	0 ppm
Eta	92.5 %
Verluste	7.5 %
Lambda	1.18
T. Gas	184.4 °C
T. Luft	20.3 °C
Mittelwerte	25.11.17
15:59 min	CO

Nach Ablauf der Messzeit kann ein Ergebnisprotokoll mit allen Mittelwerten gedruckt werden (Taste **<Print>**).

11.7. Nach der Messung



Lassen Sie das beheizte
Probeentnahmesystem abkühlen,
bevor Sie es verstauen!

beheiztes
Probeentnahmesystem



Funkantenne vor schließen des
Kofferdeckels einklappen!

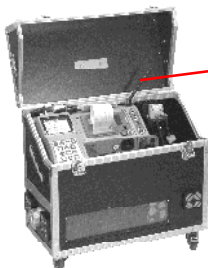

Funkantenne



Vor Transport bitte
Transportsicherung anbringen!



Transportsicherung



12. Einstellungen

Zusätzlich zu den schon beschriebenen Funktionen des ecom-J2KN^{pro} TECH, können verschiedene Einstellungen im Messgerät vorgenommen werden. Wählen Sie aus dem Hauptmenü das Untermenü **"Einstellungen"** und bestätigen mit **<OK>**.

Sie erhalten eine Auswahl änderbarer Parameter, die je nach Anwendung eingestellt werden können. Der Cursor wird auf die gewünschte Zeile gestellt und mit der Taste **<OK>** die Einstellung aufgerufen oder geändert. Es bedeuten:

Abgleich Sensoren
Neue Eichphase
Einheit
Zweite Einheit
Bezugs-O2
Abbruch mit: ←
Brennstoffart
Uhr stellen
Papiereinzug
Interne
Dichtigkeitstest

Abgleich Sensoren (Start mit **<OK>**):

-mit Cursorsteuerung zu kalibrierenden Kanal wählen

-CO / NO / NO₂ / SO₂ usw. kalibrieren

(Wichtig: Prüfgas muss drucklos aufgegeben werden!)

- Kalibriergas aufgeben
- Beharrung abwarten
- bei Abweichung Taste **<OK>** betätigen
- Referenzwert eingeben
- Eingabe mit **<OK>** bestätigen

-T.Gas / T.Luft kalibrieren

- Referenztemperatur herstellen
- bei Abweichung Taste **<OK>** betätigen
- Referenzwert eingeben
- Eingabe mit **<OK>** bestätigen

-Zug/dP kalibrieren

- Zugsensor mit **<F4>** auf 0 setzen
- Referenzdruck herstellen
- bei Abweichung Taste **<OK>** betätigen
- Referenzwert eingeben
- Eingabe mit **<OK>** bestätigen

- Rußmessung kalibrieren
 - geeignetes Referenzverfahren zur Volumenbestimmung an Sondeninnenrohr anschließen
 - Rußfilterpapier einlegen
 - Taste <OK> betätigen
 - Absaugvorgang mit der Taste <OK> starten
 - nach Absaugung von 1,63 l Volumen Taste <OK> erneut betätigen (die Laufzeit der Pumpe wird abgespeichert)

-durch Betätigen der Taste <ESC> Abgleich verlassen

Neue Eichphase (Start mit <OK>):

- Start einer Kalibrierphase im Betrieb des Gerätes zum Nullen der Sensoren

Einheit (Einstellung über **Cursortasten**):

- Berechnung der Gaskonzentrationen in:

- ppm = Volumenkonzentration (parts per million)
- mg/m³ = Massenkonzentration pro Volumeneinheit
- mg/kWh (unverdünnt) = Massenkonzentration pro Leistungseinheit
- mg/MJ (unverdünnt) = Massenkonzentration pro Leistungseinheit
- ppm (unverdünnt) = Volumenkonzentration (parts per million)
- mg/m³ (unverdünnt) = Massenkonzentration pro Volumeneinheit

Unverdünnt:

Umrechnung der Gaskonzentration auf eingegebenen Bezugssauerstoffgehalt:

- Einheiten mg/kWh und mg/MJ werden immer mit 0% O₂ berechnet

-Formel für die Umrechnung

$$E_{\text{bez}} = E_{\text{gem}} * \frac{21 - O_{2\text{bez}}}{21 - O_{2\text{gem}}}$$

Zweite Einheit (Einstellung über **Cursortasten**):

- Einstellung wie bei „Einheit“
- im Messmenü können so 2 verschiedene Einheiten für eine Gaskonzentration angezeigt werden

Bezugs-O₂

- (für Einheiten ppm und mg/m³ - Eingabe nach Betätigen von <OK>):
- Eingabe des Bezugssauerstoffwertes O_{2bez}

Brennstoffart (Auswahl nach Betätigen von <OK>):

- Änderung der eingestellten Brennstoffart (z.B. bei Messungen an Kombianlagen)

Uhr stellen (Einstellung nach Betätigen von <OK>):

- Korrektur der internen Uhr mit den Cursortasten

Papiereinzug (Ausführen mit <OK>):

- zeilenweiser Papiervorschub

Dichtigkeitstest (Starten mit <OK>):

- Überprüfung des Gasentnahmesystems auf Undichtigkeiten
- Sonde mit Stopfen verschließen und Überprüfung mit <OK> starten

Interne (Menü öffnen mit <OK>):

- weitere Geräteeinstellungen:

Druck-Kontrast (0..9)

- (Eingabe nach Betätigen von <OK>):
- Kontrasteinstellung des Druckers

Nachladefunktion

- (Einstellung <F1> für EIN / <F4> für AUS):
- empfohlene Einstellung = AUS

Tastenpieps

- (Einstellung <F1> für EIN / <F4> für AUS):
- Akustisches Signal bei Tastenbetätigung

Druck-Kontrast
Nachladefunktion
Tastenpieps
Grafik Menü
Sondenheizung
Abbruch mit: ←
Stromsparmmodus
Sprache: deutsch
F1 Hotkey
F4 Hotkey
Eta(K)
Nur RF-Verbindung
USB
Bluetooth
WLAN
Pitot-Faktor
Ausdruck

Grafik Menü

(Einstellung <F1> für EIN / <F4> für AUS):

-Einstellung grafische Benutzeroberfläche

Stromsparmodus (Einstellung <F1> für EIN / <F4> für AUS):

-Ein- und Ausschalten des Peltierkühlers und der Sondenheizung im Akkubetrieb

Sondenheizung (Einstellung <F1> für EIN / <F4> für AUS):

-Ein- und Ausschalten der Sondenheizung für die Rußmessung

Sprache: deutsch (Umschalten mit <OK>):

-Anzeige der verwendeten Sprache (3 Sprachen wählbar)

F1 Hotkey (Auswahl nach Betätigen von <OK>):

-Änderung der eingestellten Sprungadresse für <F1>

F4 Hotkey (Auswahl nach Betätigen von <OK>):

-Änderung der eingestellten Sprungadresse für <F4>

Eta(K) (Einstellung <F1> für EIN / <F4> für AUS):

-Berechnung des Wirkungsgrades mit oder ohne Kondensationsgewinn

Nur RF-Verbindung (Auswahl nach Betätigen von <OK>):

-**Standard:** kein Funkbetrieb bei eingelegtem Bedienteil

-**Nur RF-Verbindung:** Funkbetrieb auch bei eingelegtem Bedienteil

-**Remote:** noch ohne Funktion

USB (Auswahl nach Betätigen von <OK>):

-Einstellen der Übertragungsgeschwindigkeit (Cursortasten <hoch/runter>) und des Protokolls (Cursortasten <rechts/links>) für die USB-Schnittstelle (Anschluss USB):

-Protokoll DAS = Protokoll für das Programm DASNT2

-Protokoll Erweitert = Protokoll für das Programm DAS5

Bluetooth (Auswahl nach Betätigen von <OK>):

- Einstellen des Protokolls für die Bluetooth-Schnittstelle mit den Cursortasten <rechts/links>:
 - Protokoll DAS = Protokoll für das Programm DASNT
 - Protokoll DAS (DELAY) = Protokoll für Schulungsanzeigen mit einstellbarer (Cursortasten <hoch/runter>) Verzögerungszeit (0 = niedrig / 9 = hoch / Einstellung auf Wert, bei dem die Anzeige der Schulungsanzeige stabil ist)
 - Protokoll Erweitert = Protokoll für das Programm DAS5



Bei erstmaligem Gebrauch der Bluetooth-Verbindung muss das angezeigte Passwort am PC eingegeben werden!

WLAN (Auswahl nach Betätigen von <OK>)

Gerät als Access Point (zur Verbindung mit mobilen Endgeräten):

- (Start/Stop WLAN:** manuelles Ein-/Ausschalten der WLAN Verbindung – nur bei deaktiviertem Auto Connect verfügbar)
- Access Point:** (Einstellung <F1> für EIN / <F4> für AUS)
- (Ohne) Auto Connect:** Automatischer Verbindungsaufbau (Einstellung <F1> für EIN / <F4> für AUS)
- Sicherheit:** Passwort für Verbindung benutzen (Einstellung <F1> für EIN / <F4> für AUS) als Passwort wird „1234567890“ verwendet
- Funkkanal:** Eingabe Funkkanal (1 – 13) (Eingabe nach Betätigen von <OK>)

Verbindung mit bestehendem Netzwerk:

- (Start/Stop WLAN:** manuelles Ein-/Ausschalten der WLAN Verbindung – nur bei deaktiviertem Auto Connect verfügbar)
- Bestehendes Netzwerk:** nur bei deaktiviertem Access Point verfügbar
- (Ohne) Auto Connect:** Automatischer Verbindungsaufbau (Einstellung <F1> für EIN / <F4> für AUS)
- Netzwerk suchen:** Suche nach vorhandenen Netzwerken (Auswahl mit <OK>)
- WPA Passwort:** Eingabe des Passworts für das gewählte Netzwerk

Pitot-Faktor (Eingabe nach Betätigen von **<OK>**):

-Eingabe des Pitot-Faktors für die Berechnung der Strömungsgeschwindigkeit (ecom Strömungssonde = 0.93). Wird der Wert auf 0 gesetzt, wird keine Berechnung durchgeführt

Ausdruck (Eingabe nach Betätigen von **<OK>**):

-Eingeben des Protokollfußes (8 x 24 Zeichen)

-Geben Sie den Text für Zeile 1 wie folgt ein:

1. Mit der Taste **<OK>** die Zeichenauswahl aktivieren.
2. Mit der Taste **<F3>** Tastatur auswählen (4 Tastaturen stehen zur Verfügung).
3. Mit den Cursortasten Zeichen auswählen (gewähltes Zeichen ist schwarz hinterlegt).
4. Mit der Taste **< OK >** Zeichen übernehmen.
5. Vorgang wiederholen, bis gewünschte Bezeichnung vollständig ist.
6. Nach Beendigung der Eingabe für Zeile 1 mit der Taste **<F1>** die Zeichenauswahl deaktivieren und mit der Cursortaste **<runter>** zur 2. Zeile wechseln.
7. Nachdem alle Zeilen wie gewünscht bearbeitet wurden mit **<ESC>** das Menü verlassen.

13. Kontrolle

Die Sensoren verändern im Laufe ihrer Nutzung ihre Ausgangswerte. Das Programm überwacht die Sensoren und korrigiert Abweichungen. Werden diese Abweichungen und damit der zu erwartende Messfehler jedoch zu groß, erfolgt ein Fehlerhinweis. In diesem Fall muss der entsprechende Sensor in einer unserer Servicestellen getauscht werden. Im Kontrollmenü erfolgt die Anzeige der aktuellen Statuswerte für die Sensoren. Weiterhin werden angezeigt (Seite 2 und 3 mit Cursortasten <hoch/runter>):

Zuständige Servicestelle	Kontrolle ecom GmbH Am Großen Teich 2 58640 Iserlohn Tel.: 02371-945-5 Fax : 02371-40305 eMail : info@ecom.de	Akkuspannung	O2 10744 mV CO 7 mV Akku 4.50 V Akku.B 6.09 V	Bedienteil
Gerätenummer		absolvierte Betriebsstunden		
Softwarestand	Betriebsstunden : 8,45 Std Geräte Nr. : J2KN 12345 Service Tel. : 02371-945-5 Programmversion : V2.6 / 20.04.16 Nächste Wartung : 20.04.17	empfohlener Wartungstermin		
Funkgüte	Kontrolle 20 1 X 4.2 /s 22 ppm 4.2 /s 4 X 0.0 /s 11 X	Anzahl CO-Abschaltungen		
gesendete Frames (Funk)		Summe ppm-Stunden		
empfangene Frames (Funk)	Betriebsstunden : 8,45 Std Geräte Nr. : J2KN 12345 Service Tel. : 02371-945-5 Programmversion : V2.6 / 20.04.16 Nächste Wartung : 20.04.17	Anzahl Fehlermeldungen		
Anzahl Frames (USB)	Kontrolle Letzte Wartung 19.12.16 133 Std	Anzahl Einschaltungen		
Datum letzte Wartung				

Infodisplay:

Messgaspumpe läuft		Durchfluss Messgas in Liter pro Minute
Frischlufventil geöffnet		Funkbetrieb
CO Freispülung läuft		Netzbetrieb (Akkubetrieb nicht möglich)
Peltierkühler betriebsbereit		
Beh. Schlauch betriebsbereit		
Beh. Kopf betriebsbereit		
Sensoren betriebsbereit		
Kalibrierphase läuft		

14. Datenverarbeitung

14.1. Kommunikation

Befindet sich eine Multi-Media-Karte im Bedienteil, sind Menü

„**Datenverarbeitung**“ folgende Funktionen wählbar:

Auswählen
Ansehen
Speicher (M)
DFÜ <-> PC !
Formatieren
Abbruch mit: ⬅
Automatikmessung

Auswählen:

Hier können Anlagen zur Zuordnung von Messwerten gesucht oder angelegt werden (vergl. Kapitel „Anlagenbezug eingeben oder auswählen“).

Ansehen:

Gespeicherte Messwerte zu der gewählten Anlage können eingesehen werden (vergl. Kapitel „Anlagenbezug eingeben oder auswählen“).

Speicher (M):

Hier können alle gespeicherten Messungen (nach Speicherplatznummer sortiert) eingesehen werden. Einzelne Messergebnisse können wie folgt aufgerufen werden:

Datum	Zeit	Brennstoffartart
1 01.09.17	11:01:24	Heizöl
2 01.09.17	11:02:34	Heizöl
3 01.09.17	11:04:20	Heizöl
4 01.09.17	11:07:44	Heizöl
5 01.09.17	11:11:25	Heizöl
6 01.09.17	11:23:02	Heizöl
7 01.09.17	11:44:09	Heizöl
8 01.09.17	11:53:13	Heizöl
9 01.09.17	11:59:59	Heizöl
10 01.09.17	11:59:59	Heizöl

Auswählen: ⬅

-Gewünschte Speicherplatznummer mit den Pfeiltasten wählen und mit <OK> bestätigen

-Mit den Pfeiltasten blättern

-Speicherplatz mit <ESC> verlassen

DFÜ <-> PC!:

Daten laden:

Möglichkeit des Datenimports aus z.B. ecom Software „miniDV“ (im Internet unter „www.ecom.de“ verfügbar) mit USB-Kabel. Informationen zum Datenformat finden Sie im Kapitel „Technische Daten“ (beachten Sie bitte

DFÜ <-> PC !
Daten senden
Daten laden
Abbruch mit: ⬅

die Übertragungsoptionen Ihrer Soft-
Software!).

Gehen Sie bitte folgendermaßen vor:

- Messgerät und PC mit USB-Kabel verbinden
- “**Daten laden**“ wählen und mit <OK> bestätigen
- Sicherheitsabfrage mit **Ja** (<F1>) beantworten
- Entscheiden Sie, ob die im Gerät gespeicherten Daten gelöscht werden können (<F1> für **Ja** / <F4> für **Nein**)
- Starten Sie die Datenübertragung an Ihrem PC

Daten senden:

Die mit Messwerten komplettierten Datensätze können mit Hilfe dieser Funktion zum PC-Programm übertragen werden (Vorgehensweise analog zum Punkt „**Daten laden**“).

Formatieren:

Diese Funktion wird normalerweise nur bei der Ersteinrichtung des Gerätes im Werk benötigt (Vorbereitung der Speicherkarte zur Datenaufnahme). **Vorsicht: Alle gespeicherten Daten werden gelöscht!**

14.2. Automatikmessung

Die Ausstattung des ecom-J2KN^{pro} TECH mit betriebssichernden, selbstüberwachenden Zusatzelementen, wie der Kondensatpumpe, dem Gaskühler und der Magnetventiltechnik erlauben auch einen Langzeitbetrieb des Messgerätes. Durch die Vergabe von Zeitintervallen für die Messung, schaltet das Gerät nach Ablauf einer Messphase selbständig auf den Frischluftbetrieb um (Gas wird über Anschluss Frischluft angesaugt) und führt eine Kalibrierphase für die Sensorik durch.

Dieser Zyklus wiederholt sich bis die Automatikmessung beendet wird. Zur Einstellung der Zeiten wählen Sie aus dem Menü „**Datenverarbeitung**“ den Menüpunkt „**Automatikmessung**“. Die Zeiten haben folgende Bedeutung:

Automatikmessung	
Automatik	
Datenlogger	
Automatikzeit	120 min
Messzeit	115 min
Speicherzeit	1 sek
CSV+Header	
Abbruch mit: ←	

Automatikzeit (min. 10 Minuten / max. 120 Minuten)
Zeitspanne von einer Kalibrierphase zur nächsten.

Messzeit (max. Automatikzeit minus 5 Minuten)
Zeitspanne innerhalb der Automatikzeit, in der das Gerät Messwerte aufnimmt, d.h. in der das Messgas angesaugt wird. Die Differenz zwischen der Mess- und der Automatikzeit, wird zum Spülen der Sensoren mit Frischluft genutzt.

Speicherzeit (min 1 Sekunde / max. 255 Sekunden)
Einstellung der Intervallzeit der Datenloggeraufzeichnung.

CSV+Header (Einstellung <F1> für EIN / <F4> für AUS)
Einstellung ob Datenloggeraufzeichnung mit oder ohne Spaltenüberschriften gespeichert werden.

Sie starten die Automatikmessung, indem Sie den Cursor auf die Zeile „**Automatik**“ führen und die Taste <OK> betätigen (rechts oben im Display erscheint „**A**“ für Automatik).

14.3. Datenlogger

Hier kann eine Datenloggeraufzeichnung („**Datenlogger**“ und Taste <OK> / rechts oben im Display erscheint ein Diskettensymbol) gestartet und beendet werden (ist nur bei Verwendung einer Multi-Media-Karte verfügbar). Die Aufzeichnung kann mit Hilfe der Taste <speichern> unterbrochen und wieder aufgenommen werden (nur unter Abgasanalyse möglich). Für jede Aufzeichnung wird jeweils eine Datei auf die Karte geschrieben. Die Dateien werden fortlaufend nummeriert (J2KDL-00.csv, J2KDL-01.csv, usw.) und können mit Hilfe eines Kartenlesegerätes auf einen PC übertragen werden. Die Länge eines Datensatzes beträgt ca. 500 Byte, so dass auf einer 32 MB Karte 64000 Messungen aufgenommen werden können.

14.4. Datenaufzeichnung mit DASNT2

Neben der Datenloggeraufzeichnung können die Daten auch online über USB, Bluetooth (Option) oder über Dateninterface zum Programm „DASNT2“ übertragen werden. Für die USB-Verbindung wird ein Treiber benötigt, der sich wie das Programm auf der ecom Internetseite befindet und von dort kostenlos heruntergeladen werden kann. Am ecom-J2KN^{PRO} TECH („**Einstellungen**“ / „**Interne**“ / „**USB**“) müssen folgende Übertragungsparameter eingestellt werden:

- **1200 Baud**
- **Protokoll DAS**

Beachten Sie die Hinweise in der Bedienungsanleitung zu dieser Software.

14.5. Datenverarbeitung mit DAS5

Zur Darstellung und Protokollierung von Messwerten und Messwertverläufen steht die Software „DAS5“ zur Verfügung. Über Speicherkarte können Kunden- und Messdaten zwischen Software und Gerät ausgetauscht werden. Eine Online-Verbindung zur Aufzeichnung von Punkt- und Verlaufsmessungen kann über USB oder WLAN hergestellt werden. Für die USB-Verbindung wird ein Treiber benötigt, der sich wie das Programm auf der ecom Internetseite befindet und von dort kostenlos heruntergeladen werden kann. Am ecom-J2KN^{PRO} TECH („**Einstellungen**“ / „**Interne**“ / „**USB**“) müssen folgende Übertragungsparameter eingestellt werden:

- **1200 bis 38400 Baud** (Einstellung wie in der Software „DAS5“)
- **Protokoll Erweitert**

Für die WLAN-Verbindung müssen am ecom-J2KN^{PRO} TECH („**Einstellungen**“ / „**Interne**“ / „**WLAN**“) folgende Parameter eingestellt werden:

- **Access Point = EIN**
- **Auto Connect = EIN**

Beachten Sie die Hinweise in der Bedienungsanleitung zu dieser Software.

14.6. Datenspeicherung mit App

Zur Anzeige und Speicherung von Messwerten kann die App „**ecom connect WiFi**“ für Smartphones (iOS bzw. Android) genutzt werden. Messwerte werden zusammen mit Kundeninformationen in einer pdf-Datei gespeichert, die z.B. als Email Anhang verschickt werden kann. Links zum kostenlosen Download der Apps sind auf der ecom Internetseite zu finden. Für die WLAN-Verbindung müssen am ecom-J2KN^{pro} TECH („**Einstellungen**“ / „**Interne**“ / „**WLAN**“) folgende Parameter eingestellt werden:

- **Access Point = EIN**
- **Auto Connect = EIN**

15. Diagnosen

15.1. Störungsdiagnose

Das ecom-J2KN^{PRO} TECH ist in der Lage Informationen, die vom ecom-AK (Auslesekopf für digitale Feuerungsautomaten) über Kabel bereitgestellt werden, zu empfangen und zu verarbeiten.

Wählen Sie aus dem Hauptmenü das Untermenü **"Störungsdiagnose"** und bestätigen mit **<OK>**. Das ecom-J2KN^{PRO} TECH versucht mit dem ecom-AK Verbindung aufzunehmen (Meldung: „Suche läuft“) Kommt die Verbindung zustande, wird der aktuelle Betriebszustand des Brenners im Display grafisch dargestellt. Der Betriebszustand kann aufgezeichnet werden (max. 100 sek). Durch Betätigung der Taste **<OK>** kann eine neue Aufzeichnung gestartet werden (Reset).

ecom-AK



Kabelverbindung zum AUX-Anschluss



ecom-J2KN^{PRO} TECH

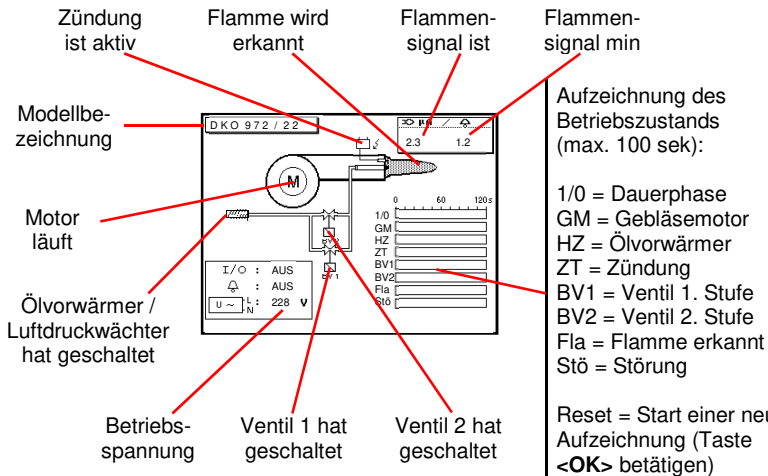

Mit Cursortasten <hoch/runter> lassen sich weitere Informationen des Feuerungsautomaten abrufen. Auf der 2. Displayseite werden Angaben zur Störungshistorie aufgelistet (Art und Umfang der Informationen sind vom Feuerungsautomaten abhängig).

Anzahl der Brennerstarts insgesamt bzw. seit Rückstellung des Feuerungsauto-

letzten 2 Fehler (Satronic)
letzten 5 Fehler (Siemens)

Störungshistorie		
Inbetriebsetzungszähler	677	
Servicezähler Ist	142	
Kein Fehler !		
Keine Flamme	004	9:23 min
Ende TSA	0.0 µA	227 V
Fremdlicht in der Vorepühlphase	001	12 sek
	2.2 µA	225 V
Total	: 46	
Fremdlicht	: 22	
Sicherheitszeit	: 9	
Flammenabris	: 17	
FT/LW	: 0	

Aktueller Fehler

Fehlerstatistik (Anzahl Fehler)

Auf der 3. Displayseite werden Angaben zu den Steuerzeiten aufgelistet (Art und Umfang der Informationen sind vom Feuerungsautomaten abhängig).

Steuerzeiten des Feuerungsautomaten

Zeiten	
Sicherheitszeit (TSA)	4.9 sek
Verzögerungszeit BV2	40.0 sek
Vorzündzeit	17.0 sek
Nachzündzeit	20.0 sek
Verz. Fremdlicht Überw.	11.5 sek
Fremdlicht Überwachung	5.0 sek
Reserve TSA (Ist)	4.1 sek

Weitere Seiten:

15.2. delta-T Messung

Mit dem ecom-J2KN^{PRO} TECH kann eine Differenztemperatur Messung durchgeführt werden. Für die Messung an Rohrleitungen (z.B. Vor- und Rücklauf an Heizungsanlagen) werden spezielle Anlege-Temperaturfühler benötigt, die bei Ihrer zuständigen ecom Werksvertretung bestellt werden können. Wählen Sie aus dem Hauptmenüpunkt "**Diagnosen**" das Untermenü "**delta-T Messung**" und bestätigen mit **<OK>**.

Das Gerät zeigt die Temperatur T1 (Fühler an Anschluss „Gastemperatur“), die Temperatur T2 (Fühler an Anschluss „Lufttemperatur“) und die Differenz aus beiden Temperaturen (T1 - T2) an. Mit der Taste **<speichern>** kann das Messergebnis zwischengespeichert werden. Anschließend besteht die Möglichkeit das Messergebnis auszudrucken (Taste **<Print>**).

delta-T Messung			
T1	70.4	°C	
T2	56.3	°C	
DT	14.1	°C	
delta-T Messung gespeichert!			25.11.17

Messung ist zwischengespeichert

16. Wartungshinweise



Verwenden Sie keine Sensoren oder Fühler anderer Hersteller, da sonst die TÜV-Zulassung erlischt!

Wir empfehlen Ihnen, einmal jährlich eine Wartung des Messgerätes in einer unserer Servicestellen durchführen zu lassen. Folgende Hinweise für die tägliche Wartung einzelner Teile und Baugruppen sollen Ihnen helfen:



Lassen Sie Servicearbeiten nur von durch ecom autorisierten Servicestellen durchführen, da sonst die Gewährleistung erlischt!

Vorfilter am beheizten Kopf

Lösen Sie den Bajonettverschluss (drücken und 90 ° drehen) und kontrollieren Sie den Zustand des Vorfilters. Er sollte gewechselt werden, wenn der Filter (innen) grau gefärbt ist (Grauwert der Rußskala ca. 2 - 3).

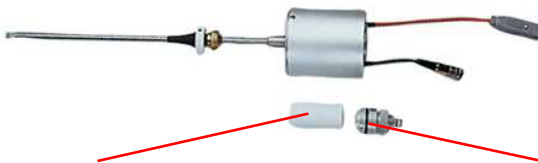

Vorfilter (PTFE / 2 µm)

Bajonettverschluss

Feinstaubfilter

Schrauben Sie die Abdeckkappe ab und kontrollieren Sie den Zustand des Feinstaubfilters. Er sollte gewechselt werden, wenn der Filter grau gefärbt ist (Grauwert der Rußskala ca. 2 - 3).



Feinstaubfilter

Sicherheitsfilter

Kontrollieren Sie den Zustand des Sicherheitsfilters. Er sollte gewechselt werden, wenn der Filter grau gefärbt ist (Grauwert der Rußskala ca. 2 - 3).



Sicherheitsfilter

PTFE Filter 1

Kontrollieren Sie den Zustand des Filters. Er sollte gewechselt werden, wenn der Filter (außen) grau gefärbt ist (Grauwert der Rußskala ca. 2 - 3).



PTFE Filter 1 (20 µm)

PTFE Filter 2

Schrauben Sie die Abdeckkappe ab und kontrollieren Sie den Zustand des Filters. Er sollte gewechselt werden, wenn der Filter (außen) grau gefärbt ist (Grauwert der Rußskala ca. 2 - 3).

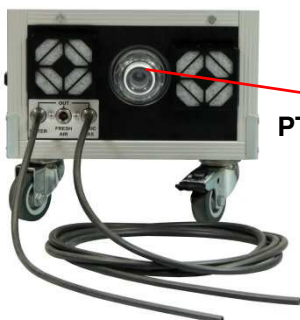

PTFE Filter 2 (2 µm)

Lüftungfilter am Oberteil

Der Lüftungfilter sollte gewechselt werden, wenn der Filter grau gefärbt ist (Grauwert der Rußskala ca. 2 - 3). Entfernen Sie hierzu den Filterhalter mit Hilfe eines Schlitz-Schraubendrehers (Ausparungen rechts und links benutzen). Wechseln Sie den Filtereinsatz und befestigen Sie den Filterhalter.

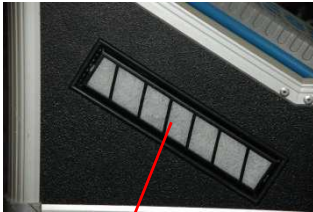

Lüftungsgitter

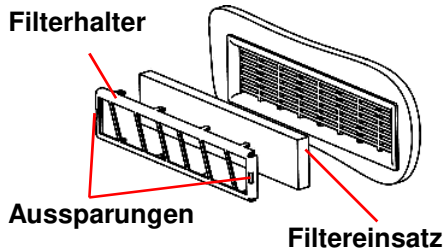

Lüftungfilter am Unterteil

Die Lüftungfilter sollten gewechselt werden, wenn die Filter grau gefärbt sind (Grauwert der Rußskala ca. 2 - 3). Entfernen Sie hierzu den Filterhalter (abziehen). Wechseln Sie den Filtereinsatz und befestigen Sie den Filterhalter.



Kein Lüftungfilter

Lüftungfilter

Sensoren

Die Sensoren werden nach jedem Einschalten mit dem Referenzgas Frischluft kalibriert. Der Zustand der Sensoren wird durch das Gerät permanent überwacht. Erfolgt im Verlaufe der Kalibrierphase eine Fehlermeldung, die durch mehrmaliges Wiederholen der Kalibrierphase nicht zu beseitigen ist, muss das Gerät in einer Servicestelle überprüft werden.

SO₂/NO_x-Filter (nur bei elektrochemischem CO-Sensor)

An der Geräteoberseite befindet sich im Gasweg des elektrochemischen CO-Sensors ein chemischer Filter für die Ausfilterung von SO₂- und NO_x-Bestandteilen im Messgas. Der Filter ist zu wechseln, wenn der Farbumschlag auf grau erfolgt ist (Farbwechsel erfolgt in den Stufen: pink = Originalzustand > braun > schwarz > grau > weiß).



SO₂/NO_x-Filter

Sonde und Schlauch (nur Abgassonde Typ SB)

Sonde und Schlauch sollten, abhängig von der Benutzung des Gerätes, regelmäßig gereinigt werden, um Partikelablagerungen zu entfernen und vorzeitigen Verschleiß durch Korrosion zu verhindern. Der Schlauch kann nach Lösen aller Steckverbindungen am Gerät und an dem Sondengriffstück gereinigt werden (warmes Wasser und trocknen bzw. durchblasen). Die O-Ringe der Schlauchanschlüsse sollten gelegentlich leicht mit säurefreiem Schmiermittel eingefettet werden.

Druckerpapierrolle wechseln

Entfernen Sie die Abdeckung des Druckerfachs. Befördern Sie ggf. den Rest des Papiers aus dem Drucker ("**Einstellungen**" / "**Papiereinzug**" / <OK>). Entnehmen Sie die Druckerwelle und stecken Sie die neue Papierrolle auf die Druckerwelle. Führen Sie den Anfang der Papierrolle in den dafür vorgesehenen Spalt ein (Rolleninnenseite mit ecom Beschriftung muss vorne sein). Transportieren Sie das Papier (ca. 10 cm) durch den Drucker ("**Einstellungen**" / "**Papiereinzug**" / <OK>). Stecken Sie die Druckerwelle in die Halterung zurück. Führen Sie das Papier durch die Abdeckung des Druckerfachs. Verschließen Sie das Druckerfach mit der Abdeckung.

17. Technische Daten

Messgröße	Bereich	Verfahren
O ₂	0 ... 21 vol.%	Elektrochemisch
CO (Option)	0 ... 1000 ppm	Infrarot
CO (Option)	0 ... 2500 ppm	Elektrochemisch
CO% (Option)	2500 ... 63000 ppm	Elektrochemisch
NO (Option)	0 ... 1000 ppm	Chemilumineszenz
NO (Option)	0 ... 5000 ppm	Elektrochemisch
NO ₂ (Option)	0 ... 1000 ppm	Photoakustisch
NO ₂ (Option)	0 ... 1000 ppm	Elektrochemisch
NO ₂ /SO ₂ (Option)	0 ... 100 (2000) ppm	Ultraviolett
SO ₂ (Option)	0 ... 1000 ppm	Infrarot
SO ₂ (Option)	0 ... 5000 ppm	Elektrochemisch
H ₂ S (Option)	0 ... 1000 ppm	Elektrochemisch
H ₂ (Option)	0 ... 2000 ppm	Elektrochemisch
C _x H _y (Option)	0 ... 4 vol.% (CH ₄)	Katalytisch
C _x H _y (Option)	0 ... 2000 ppm (C ₃ H ₈)	Infrarot
C _x H _y (Option)	0 ... 30000 ppm (CH ₄)	Infrarot
CO% (Option)	0 ... 63000 ppm	Infrarot
CO ₂ (Option)	0 ... 20 vol. %	Infrarot
CO ₂	0 ... CO _{2max}	Berechnung
Luftdruck	300 ... 1100 hPa	DMS-Brücke
T-Gas	0 ... 500 °C	NiCr/Ni
T-Luft	0 ... 99 °C	Halbleiter
Differenzdruck	0 ... +/- 100 hPa	DMS-Brücke
Wirkungsgrad	0 ... 120 %	Berechnung
Abgasverlust	0 ... 99,9 %	Berechnung
Luftüberschuss	1 ... ∞	Berechnung
Bezugs-O ₂ einstellbar	0 ... 21 vol.%	Berechnung
Taupunkt der Abgase		Berechnung
Stromversorgung	Netzteil 230 V / 50 Hz~; Akku 7,2 V / 11,6 Ah	
Maße (B x H x T)	525 mm x 845 mm x 270 mm	
Gewicht	ca. 34 kg komplett mit beheiztem Probenentnahmesystem	
Einsatzgrenzen	+5 °C bis +40 °C; max. 90 % rF, nicht kondensierend	

Technische Änderungen vorbehalten
V3.83 / 06.2018

18. Fragen und Antworten

<p>Wo finde ich wichtige Geräteinformationen?</p>	<p>Unter dem Punkt „Kontrolle“ stehen alle wichtigen Geräteinformationen (z.B. Akkuspannung, Sensorwerte, Gerätenummer, nächstes Servicedatum, Betriebsstunden usw.) Mit den Pfeiltasten kommen Sie auf die zweite Seite.</p>
<p>Mein Gerät zeigt die Fehlermeldung „O2 Sensor 0 mV“ !</p>	<p>Der Sensor muss erneuert werden.</p>
<p>Bei meinem Gerät erscheint die Meldung „Service erforderlich“!</p>	<p>Diese Meldung erscheint automatisch alle 12 Monate. Achtung: Dies ist eine Empfehlung das Gerät überprüfen zu lassen. Das Gerät ist aber nach wie vor betriebsbereit.</p>
<p>Mein Gerät zeigt die Fehlermeldung „T-Gas“ oder „T-Raum“!</p>	<p>Mögliche Gründe könnten sein:</p> <ul style="list-style-type: none"> - Kabelbruch am Stecker - T-Raum Fühler gebrochen - Thermoelement gebrochen - Elektrische Leitung defekt <p>Hinweis: Sie können diese Fehlermeldungen beim ecom-J2KN^{PRO} TECH übergehen. Dadurch werden Berechnungen, die diese Temperaturen benötigen nicht ausgeführt.</p>
<p>Mein Gerät zeigt falsche oder ungenaue CO₂ Werte an!</p>	<p>Mögliche Gründe könnten sein:</p> <ul style="list-style-type: none"> - keine oder zu wenig Pumpenleistung - Undichtigkeit im Gasweg - Gaskühler oder Kondensatfalle verstopft
<p>Mein Gerät lässt sich nicht einschalten und auch nicht mehr aufladen!</p>	<ul style="list-style-type: none"> - Überprüfen Sie bitte das Netzkabel - Sicherung am ecom-J2KN^{PRO} TECH defekt - Überprüfen Sie den Netzanschluss (Steckerleiste eingeschaltet?) - Bitte laden Sie den Akku min. 8 Stunden auf (Akku könnte tiefentladen sein)
<p>Mein Gerät druckt nicht mehr!</p>	<p>Kontrollieren Sie bitte, ob das Druckerpapier richtig herum eingelegt ist. Der Thermodrucker schreibt nur auf der thermisch empfindlichen Seite. Bitte verwenden Sie immer das richtige Papier für den jeweiligen Drucker. Hiermit verhindern Sie Defekte am Drucker. Achten Sie bitte darauf, dass die Druckereinheit sauber ist (keine Papierschnipsel im Laufwerk).</p>
<p>Kann der Ausdruck vom mir geändert werden?</p>	<p>Der Ausdruck kann von Ihnen geändert werden (siehe Kapitel „Einstellungen“).</p>

Allgemeine Hinweise:

Wenn Sie zwei oder mehrere Geräte desselben Typs besitzen, können einen Fehler eventuell durch den Austausch des Zubehörs (Sonden, Dreikammerschlauch, T-Raumfühler usw.) lokalisieren.

Sollten weitere Fragen oder Probleme auftreten, setzen Sie sich bitte mit Ihrer Werksvertretung in Verbindung.

Datensatzbeschreibung ecom-J2KN^{PRO} TECH / **Multi-Media-Karte**

Format Datenloggeraufzeichnungen: J2KDL-xx.csv (Trennzeichen zwischen den Werten = Komma)

Format Punktmessungen: J2KDV.txt (Trennzeichen zwischen den Werten = Komma)

Spalte	Bezeichnung	Bemerkung
A	Datum	DD.MM.YYYY (auch bei US-Version)
B	Zeit	HH:MM:SS (auch bei US-Version)
C	O ₂ in vol.%	0,0 - 21,0
D	CO in ppm	0 - 4000
E	NO in ppm	0 - 5000
F	NO ₂ in ppm	0 - 1000
G	SO ₂ in ppm	0 - 5000
H	CO umgerechnet*	
I	NO umgerechnet*	
J	NO ₂ umgerechnet*	
K	NO _x umgerechnet*	
L	SO ₂ umgerechnet*	
M	T.Gas in °C oder °F	0 - 500 (US-Version mit anderem Bereich in °F)
N	T.Luft in °C oder °F	0 - 99 (US-Version mit anderem Bereich in °F)
O	Zug in hPa	0,00 - 20,00
P	CO ₂ in vol.%	0,0 - 25,0
Q	ETA in %	0,0 - 120,0
R	Verlust in %	0,0 - 100,0
S	Lambda	> 1,00
T	Taupunkt in °C oder °F	0 - 500 (US-Version mit anderem Bereich in °F)
U	Giftigkeits-Index	> 0,0
V	O ₂ (CO-Messung) in vol.%	0,0 - 21,0
W	CO (CO-Messung) in ppm	auf 0,0 vol.% O ₂ bezogen
X	CO (CO-Messung) in ppm	Messwert
Y	O ₂ (Ringspaltmessung) in vol.%	0,0 - 21,0
Z	T.Kessel	0 - 999
AA	T.Sensor	0 - 99
AB	O ₂ -Bezug	0,0 - 21,0
AC	Einheit 1	0=ppm; 1=mg/m ³ ; 2=mg/kWh; 3=mg/MJ
AD	Normierung	N=auf O ₂ -Bezug umgerechnet
AE	Brennstoffnummer	Index aus Gerätetabelle
AF	Brennstofftext	Text aus Gerätetabelle
AG	Rußzahl 1	0,0 - 9,9
AH	Rußzahl 2	0,0 - 9,9
AI	Rußzahl 3	0,0 - 9,9
AJ	Ölderivat	0=nein; 1=ja;
AK	20 Zeichen Text	
AL	20 Zeichen Text	
AM	16 Zeichen Text	
AN	Gerätenummer	
AO	CO(Ringspaltmessung) in ppm	
AP	Zug(Ringspaltmessung) in hPa	
AQ	C _x H _y	
AR	Nummer Copy Datensatz	
AS	T1 (deltaT-Messung)	
AT	T2 (deltaT-Messung)	
AU	Strömungsgeschwindigkeit	m/s
AV	CO Umgebung	CH-Version = Kontrollart
AW	frei	CH-Version = Lastbereich
AX	Kommentartext 1	
AY	Kommentartext 2	
AZ	Kommentartext 3	
BA	Kommentartext 4	
BB	H ₂ in ppm	CH-Version = Ölverbrauch
BC	H ₂ umgerechnet*	CH-Version = Feuerungswärmeleistung
BD	Sensor 6 in ppm	CH-Version = Betriebsstundenzähler
BE	Sensor 6 umgerechnet*	CH-Version = Code

BF	DP (Strömungsmessung) in Pa	0 – 1000,00
BG	Luftdruck in hPa	300 – 1100
BH	Einheit 2	0=ppm; 1=mg/m ³ ; 2=mg/kWh; 3=mg/MJ; 4=ppmN; 5=mg/m ³ ; 6=---
BI	CO (Einheit 2)	
BJ	NO (Einheit 2)	
BK	NO ₂ (Einheit 2)	
BL	NO _x (Einheit 2)	
BM	SO ₂ (Einheit 2)	
BN	Analogeingang 1	
BO	Analogeingang 2	
BP	Sensor 7 in ppm	
BQ	Messgasvolumen in l/min	
BR	CO%	
BS	Letzte Spalte	0

* auf Einheit (Spalte AC) umgerechnet und auf O₂-Bezug (Spalte AB) umgerechnet wenn Spalte AD = N

Datenübertragung ecom-J2KN^{PRO} TECH zum PC

Die Übertragung erfolgt mit 1200 - 38400 BAUD; 1 Stoppbit; keine Parität (ANSI - Zeichensatz)

Nach jedem Datensatz wird CR / LF gesendet.

Spalte	Bezeichnung	Länge (Zeichen)
1-5	Speicherplatz	5
6-7	Stunde	2
8-9	Minute	2
10-11	Tag	2
12-13	Monat	2
14	Brennstoffnummer (0 – 9)	1
15-19	T.Luft in °C oder °F	5
20-24	T.Gas in °C oder °F	5
25-29	O ₂ in vol.% (ohne Komma)	5
30-34	CO in ppm	5
35	Zug (Vorzeichen / plus = Leerzeichen)	1
36-39	Zug in Pa	4
40	Ölderivat	1
41	Rußzahl 3	1
42	Rußzahl 2	1
43	Rußzahl 1	1
44-48	frei	5
49-53	NO in ppm	5
54-58	T.Kessel	5
59-78	20 Zeichen Text	20
79-98	20 Zeichen Text	20
99-114	16 Zeichen Text	16
115-116	2 Sonderzeichen (HEX \$80, \$00)	2
117-121	O ₂ (CO-Messung) in vol.% (ohne Komma)	5
122-126	CO (CO-Messung) in ppm auf 0 vol.% O ₂ bezogen	5
127-131	frei	5
132-136	frei	5
137-141	frei	5
142-146	frei	5
147-151	frei	5
152-156	O ₂ (Ringspaltmessung) in vol.% (ohne Komma)	5
157-161	CO(Ringspaltmessung) in ppm	5
162	Zug(Ringspaltmessung / Vorzeichen / plus = Leerzeichen)	1
163-166	Zug(Ringspaltmessung) in Pa	4
167-168	CR-LF (#13#10)	2

Datenübertragung vom PC an das ecom-J2KN^{PRO} TECH (ANSI - Zeichensatz):

zuerst senden: \$00 \$01

dann senden: 56 Zeichen Text

dann senden: \$80 \$00

Wenn das ecom-J2KN^{PRO} TECH die Daten verarbeitet hat, sendet es \$FF zurück. Ist die Datenmenge zu groß, sendet es ein anderes Byte zurück. Soll die Datenübertragung beendet werden, brauchen nur 60 Byte \$00 zum Gerät gesendet werden.

ecom GmbH

Am Großen Teich 2

D-58640 Iserlohn

Telefon: 02371 - 945-5

Telefax: 02371 - 40305

Internet: www.ecom.de

Zubehör und Ersatzteile

(nur für Deutschland): www.shop.ecom.de

eMail: info@ecom.de